

シンプルステンレスポスト

○同封物

- ・ポスト本体・・・1台
- ・固定用ビス・・・4本
- ・カールプラグ・・・4個

○ステンレスのメンテナンス方法

表面に細かい砂等がついていれば
こすらずに吹き飛ばすようにして
定期的に木用、靴用、車用のWAX、オリーブオイルなどを
ティッシュ等きれいな柔らかいもので
軽く覆うようにコーティングすれば安定します。
表面に不純物がついたまま拭くと
傷が付く恐れがありますのでご注意ください。

○穴位置寸法

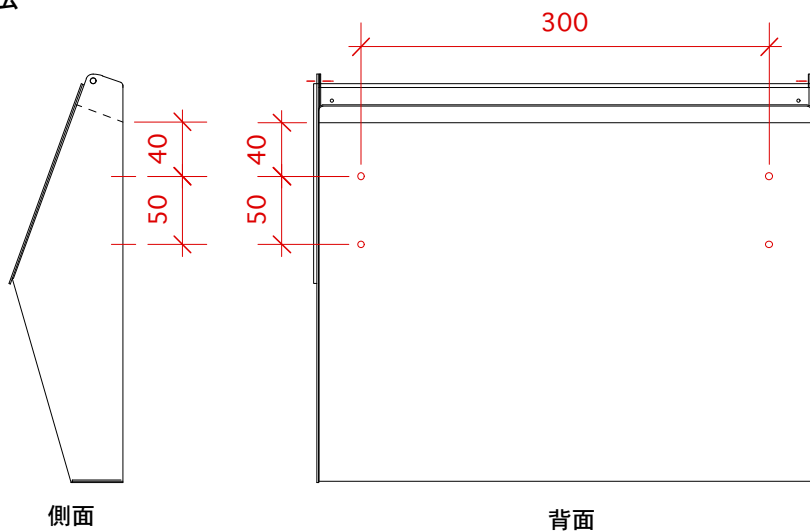

取り付け方法

背面の穴位置に合わせてビス留めしてください。
壁面が硬い材質の場合予め穴位置に合わせて
下穴を空けておくと取り付けやすくなります。

※コンクリート壁に取り付ける場合は
予め壁面に下穴を空けたうえ（下穴径6φ）
同封したカールプラグを
差し込んでからビス留めしてください。

※手跡が残る場合がありますので
取り付けの際は同封した綿手袋をお使いください。

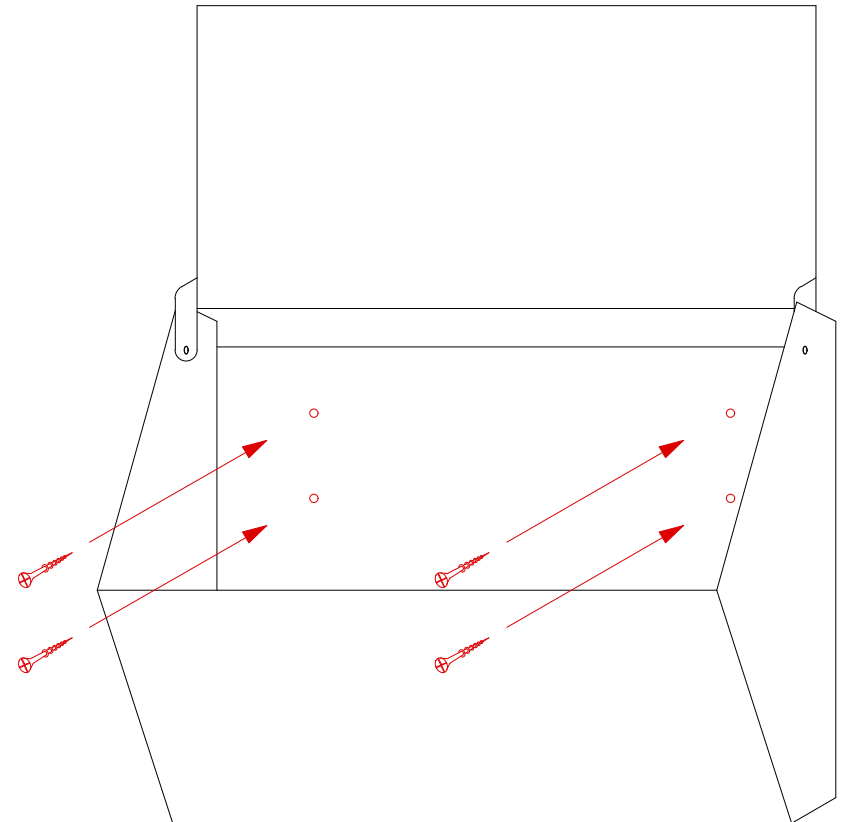

シンプル真鍮ポスト

○同封物

- ・ポスト本体・・・1台
- ・固定用ビス・・・4本
- ・カールプラグ・・・4個
- ・蜜蝋ワックス・・・1個
- ・綿手袋・・・1双

○真鍮のメンテナンス方法

表面に細かい砂等がついていれば
こすらずに吹き飛ばすようにして
定期的に木用、靴用、車用のWAX、オリーブオイルなどを
ティッシュ等きれいな柔らかいもので
軽く覆うようにコーティングすれば安定します。
表面に不純物がついたまま拭くと
傷が付く恐れがありますのでご注意ください。

○穴位置寸法

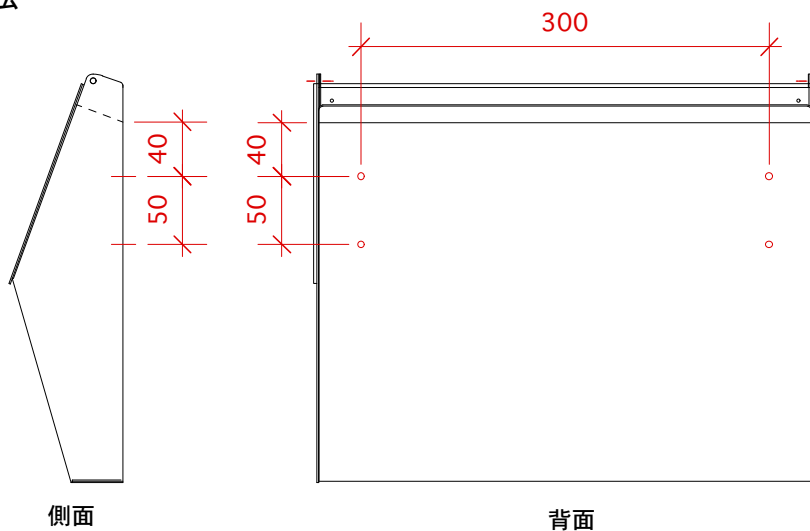

取り付け方法

背面の穴位置に合わせてビス留めしてください。
壁面が硬い材質の場合予め穴位置に合わせて
下穴を空けておくと取り付けやすくなります。

※コンクリート壁に取り付ける場合は
予め壁面に下穴を空けたうえ（下穴径6φ）
同封したカールプラグを
差し込んでからビス留めしてください。

※手跡が残る場合がありますので
取り付けの際は同封した綿手袋をお使いください。

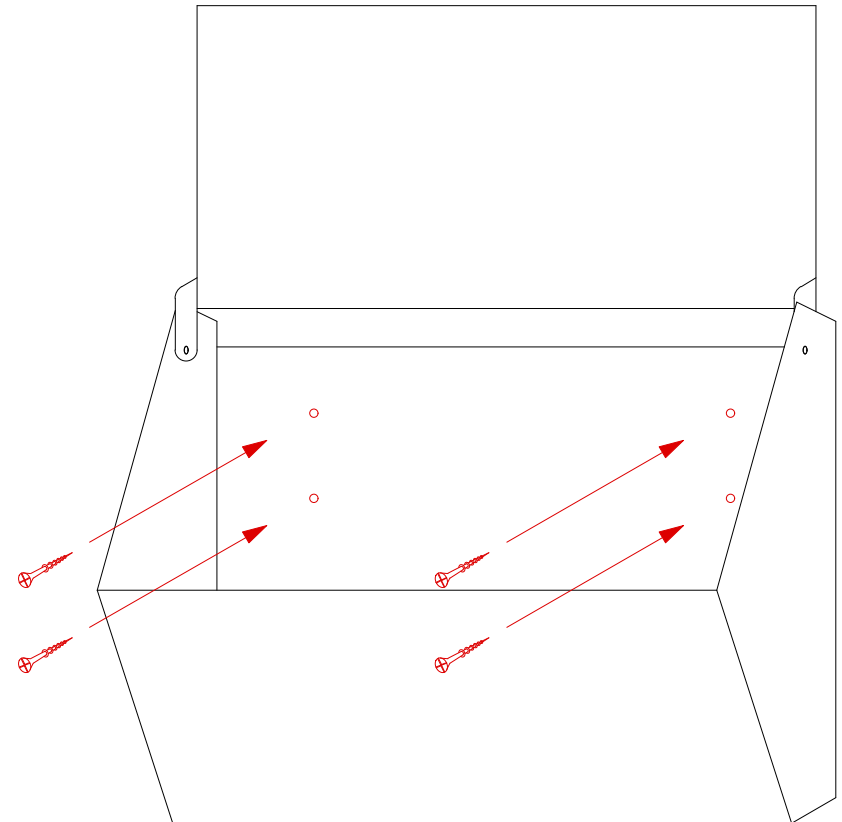

シンプル塗装ポスト

○同封物

- ・ポスト本体・・・1台
- ・固定用ビス・・・4本
- ・カールプラグ・・・4個

○メンテナンス方法

□つや有り塗装：

車のワックスで定期的にコーティングいただくと長持ちします。

□つや消し塗装：

柔らかな乾いたタオルなどで定期的に汚れ等を軽く拭き取ります。

※細かい砂等がついた場合はこすらずに吹き飛ばすようにしてください。

表面に不純物がついたまま拭くと傷が付く恐れがありますのでご注意ください。

○穴位置寸法

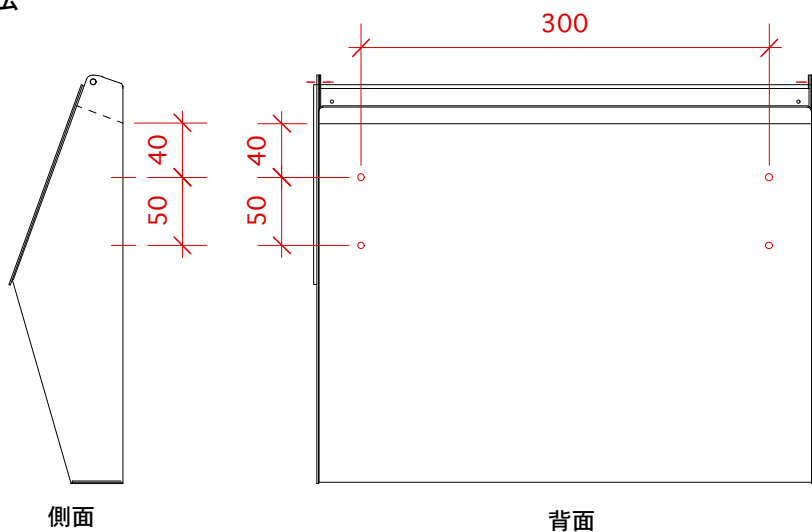

取り付け方法

背面の穴位置に合わせてビス留めしてください。
壁面が硬い材質の場合予め穴位置に合わせて
下穴を空けておくと取り付けやすくなります。

※コンクリート壁に取り付ける場合は
予め壁面に下穴を空けたうえ（下穴径6φ）
同封したカールプラグを
差し込んでからビス留めしてください。

※仮置きする際は
柔らかい布等を敷いた上に置いてください。

